

# T255

## Technische Daten Frontlader TX25SL-E für T255

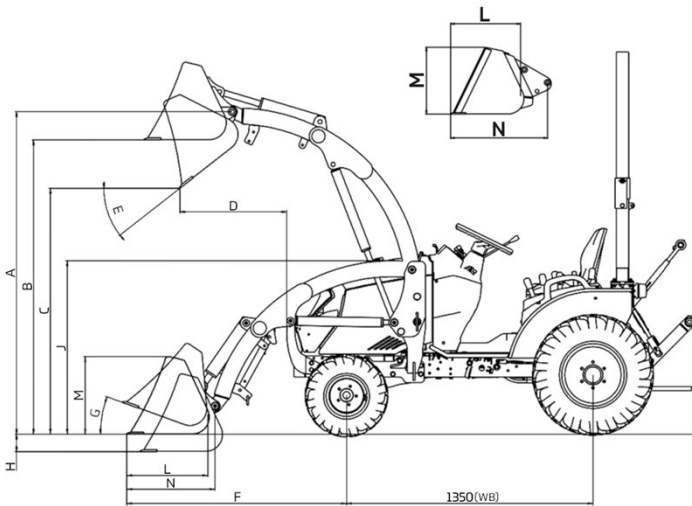

Parallelführung	Schnellwechselsystem			Frontlader
	Pin	Bobcat	Euro	
	•			TX25
•			•	TX255L-E

	Gesamtgewicht Lader (1+2+3)	249 kg
1	Gewicht der Ladeschwinge	129 kg
2	Gewicht des Montagerahmens	54 kg
3	Gewicht der Schaufel	66 kg
	Hubzeit der Ladeschwinge	4,2 sek
	Absenkzeit der Ladeschwinge	2,6 sek
	Rücklaufzeit der Schaufel	1,8 sek
	Auskippszeit der Schaufel	2,9 sek

A	max. Hubhöhe zum Drehpunkt	1.950 mm
B	max. Hubhöhe unter Schaufelhöhe	1.749 mm
C	Bodenfreiheit mit abgekippter Schaufel	1.458 mm
D	max. Hubhöhe	633 mm
E	max. Kippwinkel	38 °
F	Bodenabsenkung mit der Schaufel	1.377 mm
G	max. Rückrollwinkel	20 °
H	Grabtiefe	103 mm
J	Gesamthöhe in Transportstellung	1.088 mm
L	Befestigungstiefe (bis zur Rückseite der Innenschale)	480 mm
M	Kupplungshöhe	461 mm
N	Kupplungslänge (zum Schwenken)	523 mm
	Hubkapazität im Schaufeldrehpunkt	430 kg
	Losbrechkraft am Schaufeldrehpunkt	720 kg
	Entlastungsventileinstellung (Ladersteuerventil)	155 kg/cm²
	Hubzylinder	40 x 25 mm
	Schaufelzylinder	40 x 25 mm
	Schaufelbreite	1.270 mm
	Schaufelinhalt	170 ltr.

# Technische Daten T255

## MOTOR

Hersteller	Yanmar 3TNV76-UD
Typ	Diesel
Motorleistung	25 PS
Zapfwellenleistung	18,8 PS / 14,0 kW
Nenndrehzahl des Motors	3.000 U/Min.
Anzahl der Zylinder	3
Hubraum	1.116 cm <sup>3</sup>
Luftfilter	einzel, trocken
Lichtmaschine	12V, 40A
Kraftstoffsystem	indirektes Einspritzsystem

## HYDRAULIKSYSTEM

Pumpentyp	einzelne Zahnradpumpe
Arbeitshydraulik	15,82 l/Min.
Lenkungshydraulik	10,48 l/Min.
Gesamtleistung	26,3 l/Min.
Kategorie Heckkraftheber	I (N)
Hubkraft	600 kg
Anhängelast bei 24 Zoll hinter den Verbindungsenden	499 kg
Steuerung der Heckhydraulik	Position
Anzahl der Zusatzsteuergeräte	optional (1)

## ABMESSUNGEN & GEWICHTE

Gesamtlänge mit 3-Punkt-Anhängung	2.668 mm
Totale Breite	1.160 - 1.250 mm
Radstand	1.460 mm
Höhe nach ROPS	2.320 mm
Mindestbodenfreiheit	240 mm
Mindest. Wenderadius mit Bremsen	2.250 mm
Mindest. Wenderadius ohne Bremsen	2.540 mm
Gewicht mit ROPS	765 kg

## KAPAZITÄTEN

Tank	22 l
Kühlflüssigkeit	3,6 l
Motorgehäuse	2,7 l
Getriebe / Hydrauliksystem	14 l
Vorderachse	3,5 l

## GETRIEBE

Getriebeart	HST / Synchro-Shuttle
Gangzahl / Hydrostatstufen	2 Bereiche
Höchstgeschwindigkeit	17 km/h
Bremsen	nasse Scheibenbremse
Lenkung	hydrostatisch
Kupplung	Einscheibentrockenkupplung

## STANDARDRÄDER

Rasenbereifung vorne	20 x 8,00 - 10
Rasenbereifung hinten	27 x 12,50 - 16
Ackerstollenbereifung vorne	6 - 12
Ackerstollenbereifung hinten	9,5 - 16

## ZAPFWELLE

Zapfwellentyp	unabhängig
Zapfwellensteuerung	elektrisch / hydro
Zapfwelle hinten	540 U/Min.