

# T265

## TYM-Kleintraktor 26 PS

### Serienausstattung:

- » Allrad-Dieseltraktor mit hydrostatischem Getriebe
- » 3-Zylinder-TYM-Motor, 1175 cm<sup>3</sup> Hubraum
- » 26 PS / 19,1 kW
- » zweistufiges hydrostatisches Getriebe mit Tempomat
- » Servolenkung mit Gleichlaufzylinder
- » Heckzapfwelle 540 U/Min.
- » Mittelachszapfwelle mit 2.000 U/Min.
- » Kat. I Heckkraftheber, 750 kg Hubkraft
- » ein doppelwirkendes Steuergerät hinten
- » zwei doppelwirkende Hydraulikanschlüsse (in der Mitte)  
mit Joysticksteuerung und Schwimmstellung
- » Hydraulikölkühler
- » elektrisch zuschaltbare Zapfwelle, unabhängig vom Getriebe
- » klappbarer Überrollbügel – ROPS
- » Geschwindigkeit: 24 km/h
- » Dokumente für die Straßenzulassung

### Optionen:

- » Ackerstollenbereifung
- » Industriebereifung
- » Rasenbereifung
- » Kommunalbereifung
- » Frontlader
- » Frontkraftheber
- » Frontzapfwelle
- » Anhängerkupplung
- » Zwischenachsmähwerk
- » Kabine



# Technische Daten T265

## MOTOR

Hersteller	TYM A1100N2
Typ	Diesel
Motorleistung	26 PS
Zapfwellenleistung	18,3 PS / 13,6 kW
Nenndrehzahl des Motors	2.700 U/Min.
Anzahl der Zylinder	3
Hubraum	1.318 cm <sup>3</sup>
Luftfilter	einzel, trocken
Lichtmaschine	12V, 50A
Kraftstoffsystem	indirektes Einspritzsystem

## HYDRAULIKSYSTEM

Pumpentyp	einzelne Zahnradpumpe
Arbeitshydraulik	18,9 l/Min.
Lenkungshydraulik	10,22 l/Min.
Gesamtleistung	29,12 l/Min.
Kategorie Heckkraftheber	I (N)
Hubkraft	750 kg
Anhängelast bei 24 Zoll hinter den Verbindungsenden	500 kg
Steuerung der Heckhydraulik	Position
Anzahl der Zusatzsteuergeräte	optional (1)

## ABMESSUNGEN & GEWICHTE

Gesamtlänge mit 3-Punkt-Anhängung	2.740 mm
Totale Breite	1.320 mm
Radstand	1.480 mm
Höhe nach ROPS	2.490 mm
Mindestbodenfreiheit	196 mm
Mindest. Wenderadius mit Bremsen	2.502 mm
Mindest. Wenderadius ohne Bremsen	2.682 mm
Gewicht mit ROPS	920 kg
Gewicht mit Kabine	1.088 kg

## KAPAZITÄTEN

Tank	25 l
Kühlflüssigkeit	5,58 l
Motorgehäuse	4,3 l
Getriebe / Hydrauliksystem	17,8 l
Vorderachse	4,4 l

## GETRIEBE

Getriebeart	HST
Gangzahl / Hydrostatstufen	2 Bereiche
Höchstgeschwindigkeit	24 km/h
Bremsen	nasse Scheibenbremse
Lenkung	hydrostatisch
Kupplung	Einscheibentrockenkupplung

## STANDARDRÄDER

Rasenbereifung vorne	23 x 8,50 - 12
Rasenbereifung hinten	12 - 16,5
Ackerstollenbereifung vorne	6,5/80 - 12
Ackerstollenbereifung hinten	10,5/80 - 131A8

## ZAPFWELLE

Zapfwellentyp	unabhängig
Zapfwellensteuerung	elektrisch / hydro
Zapfwelle hinten	540 U/Min.

## Technische Daten Frontlader TX2000SL-E für T265

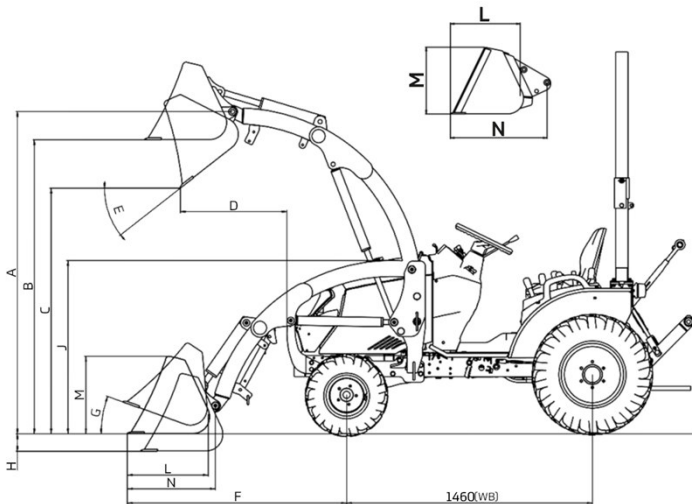

Parallelführung	Schnellwechselsystem			Frontlader
	Pin	Bobcat	Euro	
		•		TX2000
•			•	TX2000SL-E

	Gesamtgewicht Lader (1+2+3)	310 kg
1	Gewicht der Ladeschwinge	165 kg
2	Gewicht des Montagerahmens	53 kg
3	Gewicht der Schaufel	92 kg
	Hubzeit der Ladeschwinge	4,1 sek
	Absenkzeit der Ladeschwinge	2,3 sek
	Rücklaufzeit der Schaufel	2,6 sek
	Auskippszeit der Schaufel	4,1 sek

A	max. Hubhöhe zum Drehpunkt	2.207 mm
B	max. Hubhöhe unter Schaufelhöhe	1.641 mm
C	Bodenfreiheit mit abgekippter Schaufel	1.650 mm
D	max. Hubhöhe	674 mm
E	max. Kippwinkel	47 °
F	Bodenabsenkung mit Schaufel	1485 mm
G	max. Rückrollwinkel	33 °
H	Grabtiefe	110 mm
J	Gesamthöhe in Transportstellung	110 mm
L	Befestigungstiefe (bis zur Rückseite der Innenschale)	424 mm
M	Kupplungshöhe	485 mm
N	Kupplungslänge (zum Schwenken)	590 mm
	Hubkapazität im Schaufeldrehpunkt	626 kg
	Losbrechkraft am Schaufeldrehpunkt	934 kg
	Entlastungsventileinstellung (Ladersteuerventil)	724 kg
	Hubzylinder	160 kg/cm <sup>2</sup>
	Schaufelzylinder	18,9 l/min
	Schaufelbreite	1.520 mm
	Schaufelinhalt	180 ltr.