

Technische Daten T194

MOTOR

Hersteller	Yanmar TNV F
Typ	Diesel
Motorleistung	19 PS / 14,2 kW
Zapfwellenleistung	14,6 PS / 10,9 kW
Nenndrehzahl des Motors	3.000 U/Min.
Anzahl der Zylinder	3
Hubraum	993 cm ³
Luftfilter	einzel, trocken
Lichtmaschine	12V, 40A
Kraftstoffsystem	indirektes Einspritzsystem

HYDRAULIKSYSTEM

Pumpentyp	einzelne Zahnradpumpe
Arbeitshydraulik	15,78 l/Min.
Lenkungshydraulik	7,99 l/Min.
Gesamtleistung	23,77 l/Min.
Kategorie Heckkraftheber	I (N)
Hubkraft	499 kg
Anhängelast bei 24 Zoll hinter den Verbindungsenden	308 kg
Steuerung der Heckhydraulik	Position
Anzahl der Zusatzsteuergeräte	optional (1)

ABMESSUNGEN & GEWICHTE

Gesamtlänge mit 3-Punkt-Anhängung	2394 mm
Totale Breite	1130 mm
Radstand	1350 mm
Höhe nach ROPS	2200 mm
Mindestbodenfreiheit	210 mm
Mindest. Wenderadius ohne Bremsen	2200 mm
Gewicht mit ROPS	650 kg
Gewicht mit Kabine	823 kg

KAPAZITÄTEN

Tank	25 l
Kühlflüssigkeit	3,5 l
Motorgehäuse	2 l
Getriebe / Hydrauliksystem	13,6 l
Vorderachse	2,5 l

GETRIEBE

Getriebeart	HST
Gangzahl / Hydrostatstufen	2 Bereiche
Höchstgeschwindigkeit	12 km/h
Bremsen	nasse Scheibenbremse
Lenkung	hydrostatisch
Kupplung	N/A

STANDARDRÄDER

Rasenbereifung vorne	16 x 7,50 - 8
Rasenbereifung hinten	26 x 12,00 - 12
Ackerstollenbereifung vorne	16 x 7,50 - 8
Ackerstollenbereifung hinten	26 x 12,00 - 12

ZAPFWELLE

Zapfwellentyp	unabhängig
Zapfwellensteuerung	elektrisch / hydro
Zapfwelle hinten	540 U/Min.

T194

Technische Daten Frontlader TX19SL-E für T194

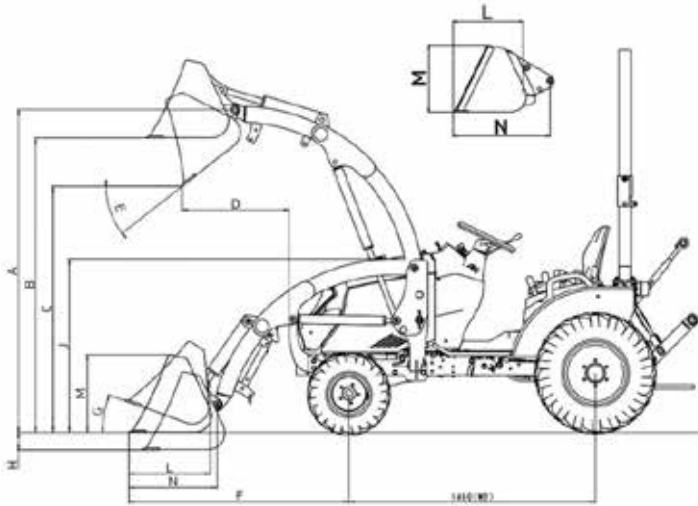

Parallelführung	Schnellwechselsystem			Frontlader
	Pin	Bobcat	Euro	
	•			TX19H
•			•	TX19SL-E

	Gesamtgewicht Lader (1+2+3)	190 kg
1	Gewicht der Ladeschwinge	95 kg
2	Gewicht des Montagerahmens	46 kg
3	Gewicht der Schaufel	52 kg
	Hubzeit der Ladeschwinge	3,7 sek
	Absenkzeit der Ladeschwinge	2,2 sek
	Rücklaufzeit der Schaufel	2,2 sek
	Auskippszeit der Schaufel	3,6 sek

A	max. Hubhöhe zum Drehpunkt	1810 mm
B	max. Hubhöhe unter Schaufelhöhe	1646 mm
C	Bodenfreiheit mit abgekippter Schaufel	1369 mm
D	max. Hubhöhe	720 mm
E	max. Kippwinkel	40 °
F	Bodenabsenkung mit der Schaufel	1218 mm
G	max. Rückrollwinkel	26 °
H	Grabtiefe	100 mm
J	Gesamthöhe in Transportstellung	1068 mm
L	Befestigungstiefe (bis zur Rückseite der Innenschale)	440 mm
M	Kupplungshöhe	460 mm
N	Kupplungslänge (zum Schwenken)	488 mm
	Hubkapazität im Schaufeldrehpunkt	280 kgf
	Losbrechkraft am Schaufeldrehpunkt	560 kgf
	Entlastungsventileinstellung (Ladersteuerventil)	130 kg/cm ²
	Hubzylinder	40 x 25 mm
	Schaufelzylinder	40 x 25 mm
	Schaufelbreite	1220 mm
	Schaufelinhalt	0,13 m ³